

3.2
其余

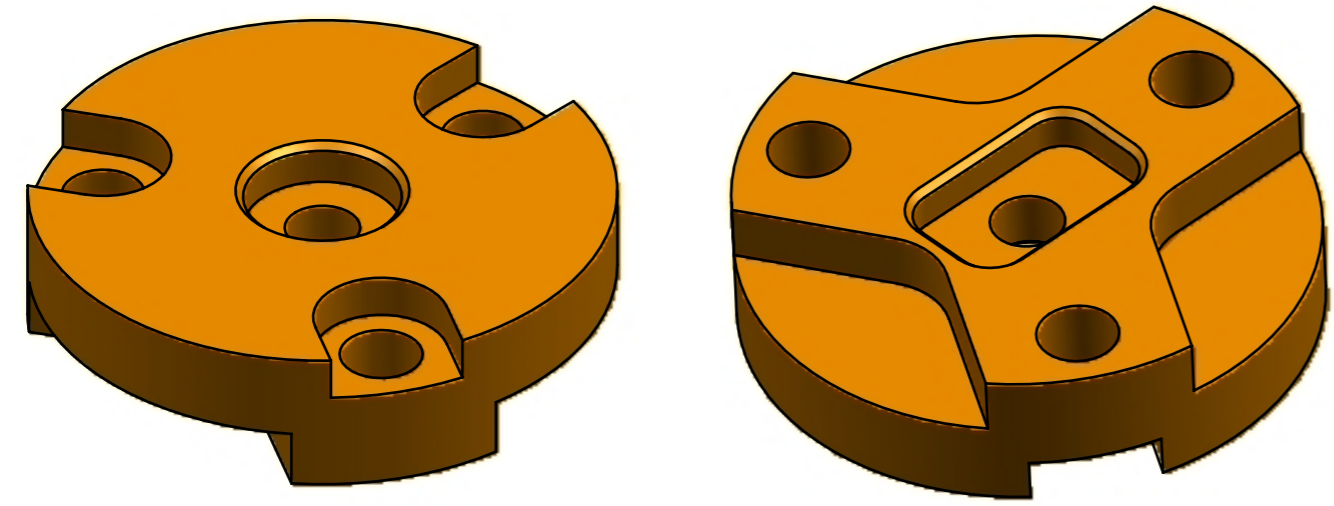
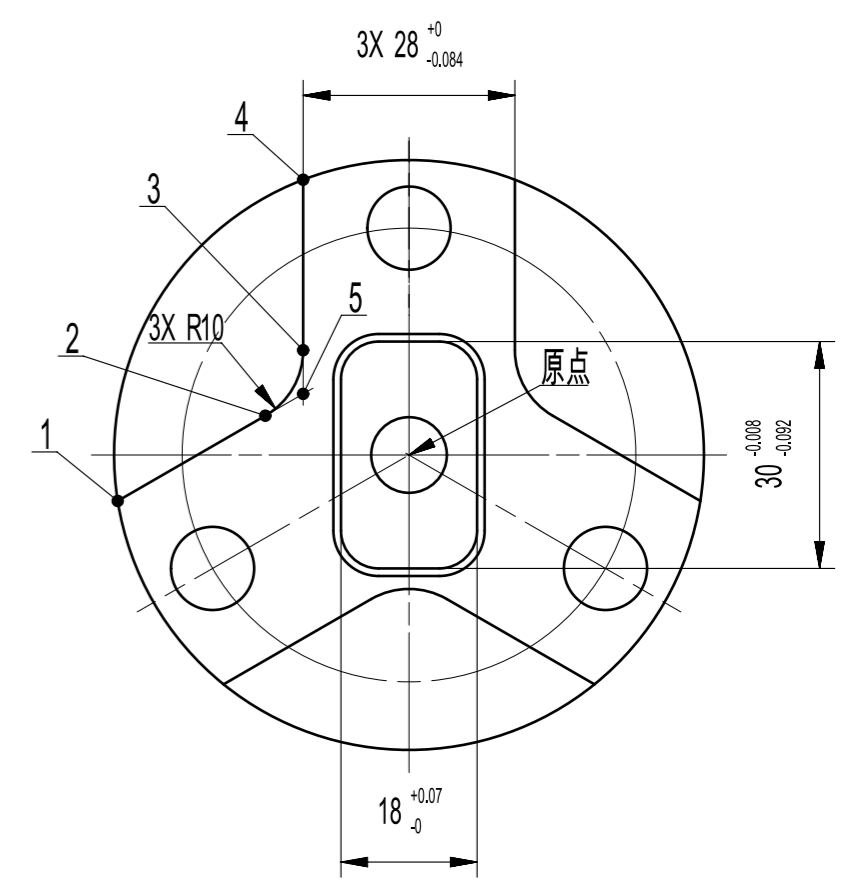
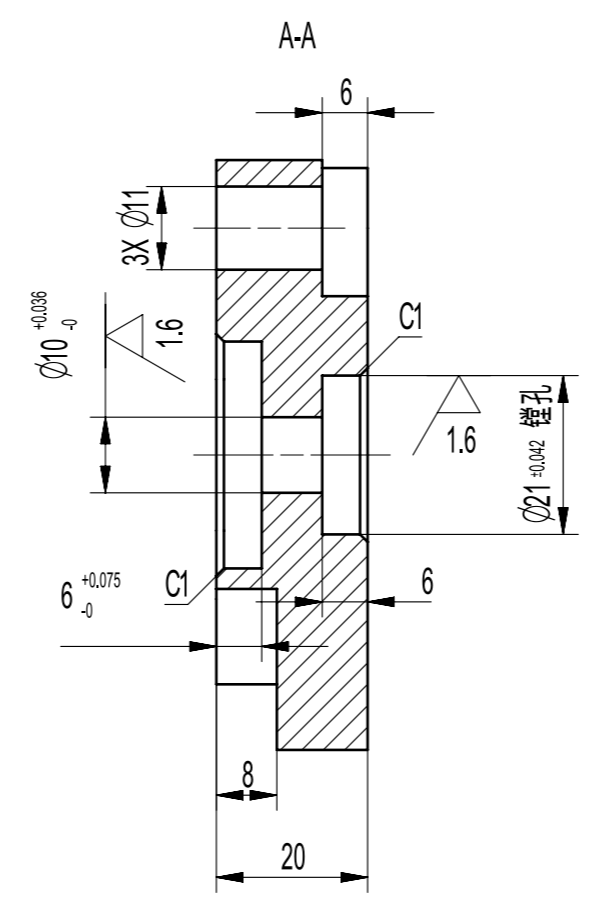
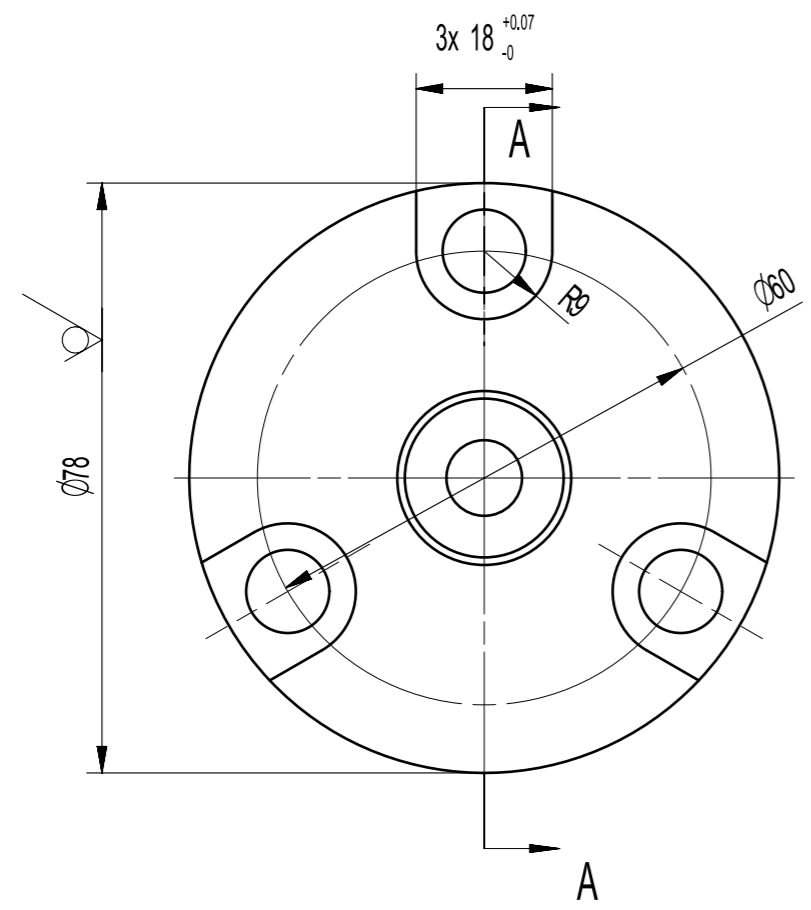

序号	X	Y
1	-38.524	-6.076
2	-19.000	5.196
3	-14.000	13.856
4	-14.000	36.401
5	-14.000	8.083

- 技术要求：
- 1、未注尺寸公差为0-60mm ± 0.1 ；
60mm以上 ± 0.2 ；
 - 2、未注角度公差为 ± 0.2 ；
 - 3、未注倒角C1，未注圆角R5，
锐角倒钝；
 - 4、表面不得有夹痕及磕碰；
 - 5、发放螺钉M10X30 GB/T70.1-2000，3个；
 - 6、毛坯4件，上交工件三个。

					批量件		数控铣加工技术高职、教师组		
									图样标记
标记	处数	更改文件号	签字	日期			共 页		第 页
设计		yql			材料：2A12 规格： $\varnothing 78 \times 20 \pm 0.1$		2017年无锡职业院校技能大赛		
校对									
审核									
批准									