

AA

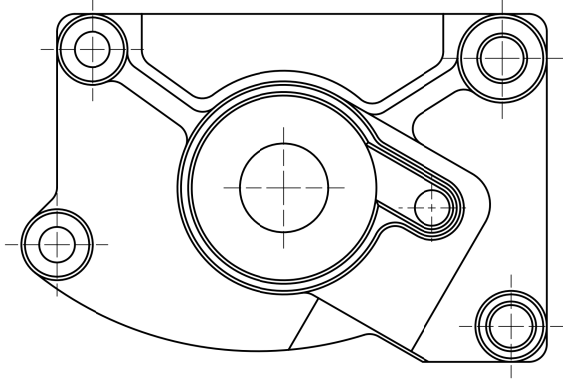

B-B

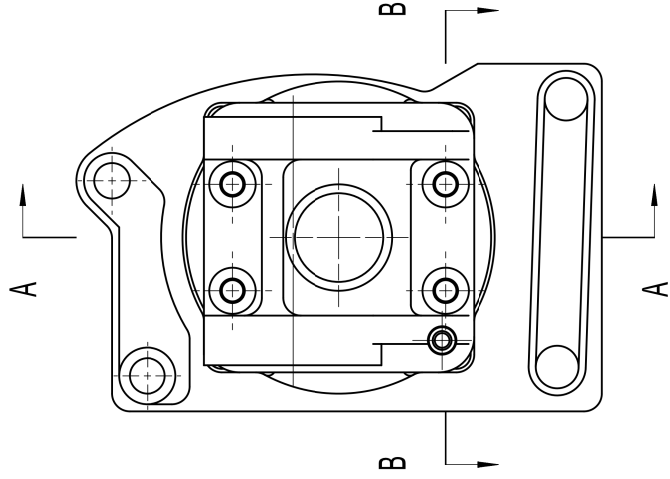
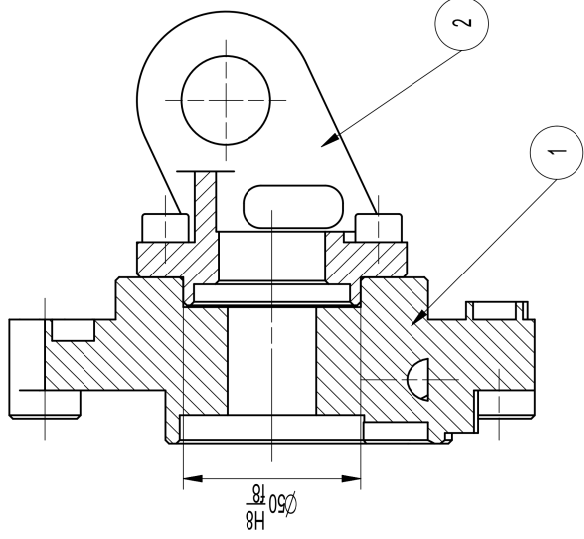
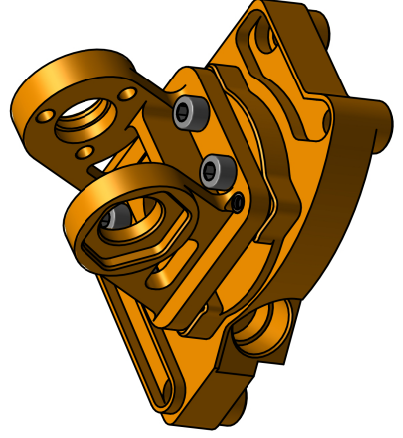
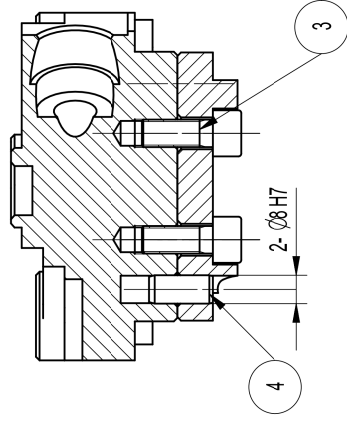

4	带螺纹圆柱销GB-T120.1-2000,8X18	2			
3	内六角螺钉GB-T70.1-2000,M8X20	4			
2	件二	1	2A12		
1	件一	1	45钢		
序号	名称	数量	材料	备注	
<b>装配</b>					
图样标记	重量	比例			
共	页	第			
数控铣加工技术中组					
2018年江苏省职业院校技能大赛					

借通用件登记

描图

校核

旧底图总号

签字

日期

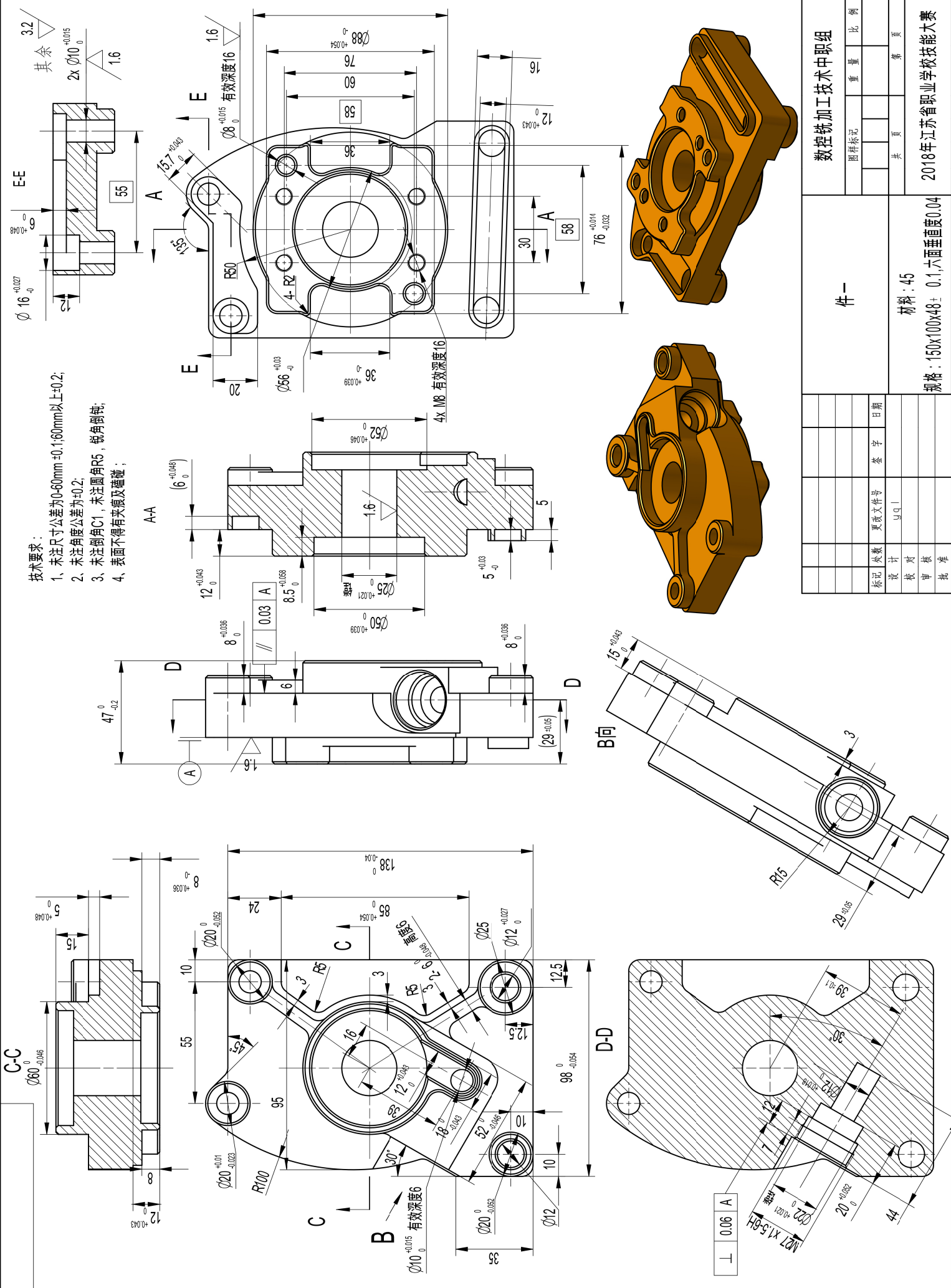

技术要求:

- 1、未注尺寸公差为0-60mm±0.1;60mm以上±0.2;
- 2、未注角度公差为±0.2;
- 3、未注倒角C1,未注圆角R5,锐角倒钝;
- 4、表面不得有划痕及磕碰;

借通用件登记	描图	校描	旧底图总号	签字	日期
--------	----	----	-------	----	----

图样标记		重量	比例
共	页	第	页
件一			
材料: 45		规格: 150x100x48±0.1, 六面垂直度0.04	
标记	页数	更改文件号	签字
设计	校对	审核	批准
日期			

数控铣加工技术中组

2018年江苏省职业学校技能大赛

3.2  
其余

倒角C1

B-B

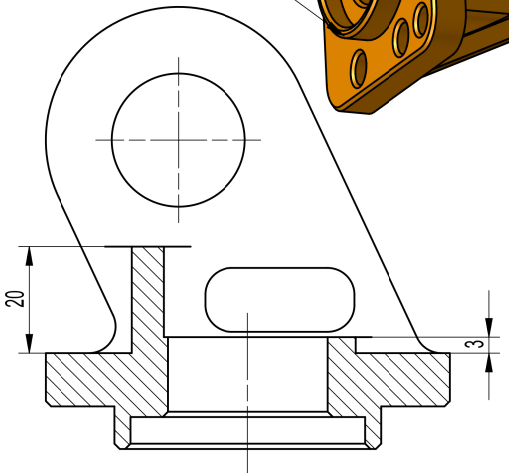

B

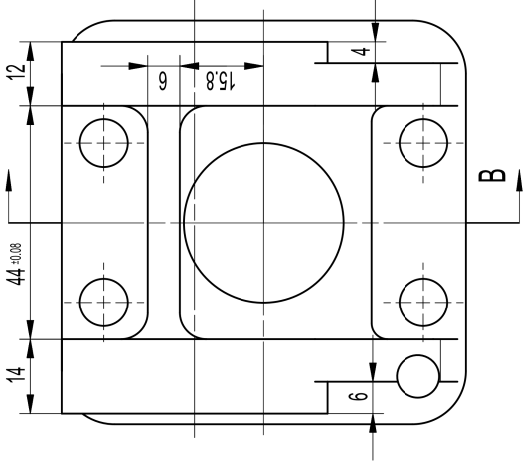

A-A

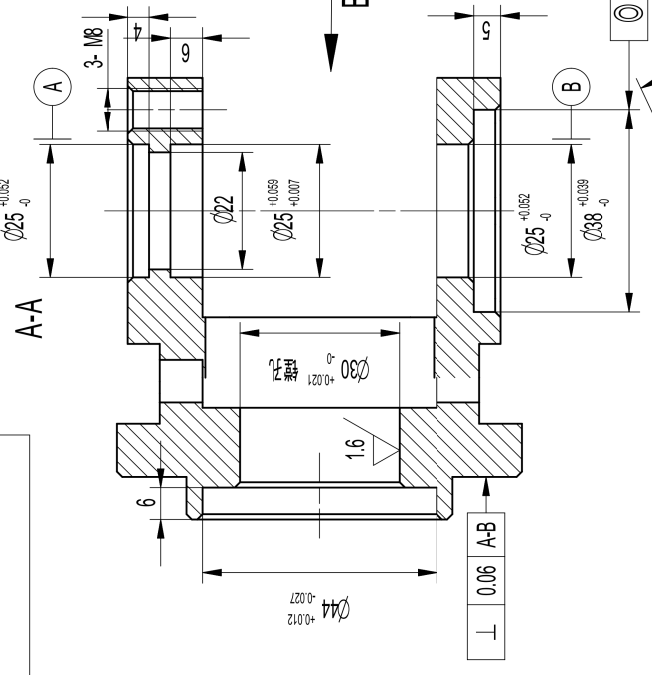

倒角C1

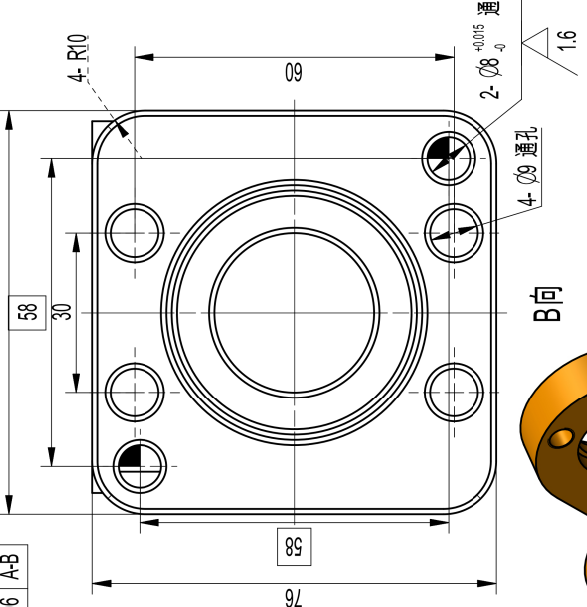
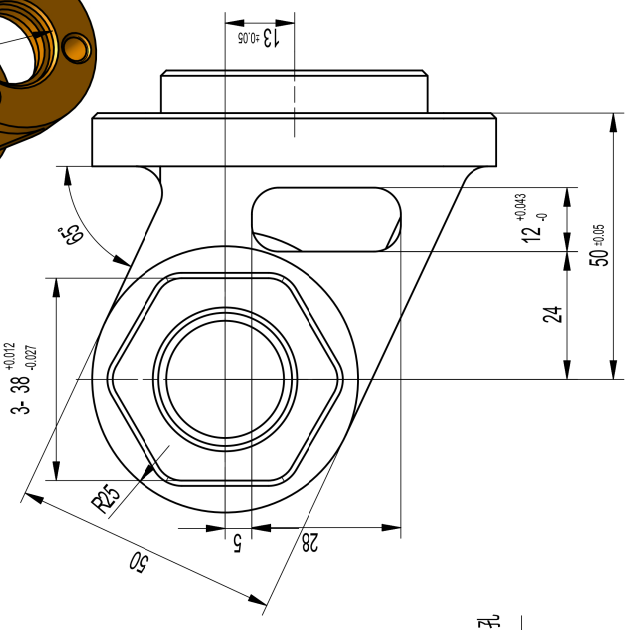

B向

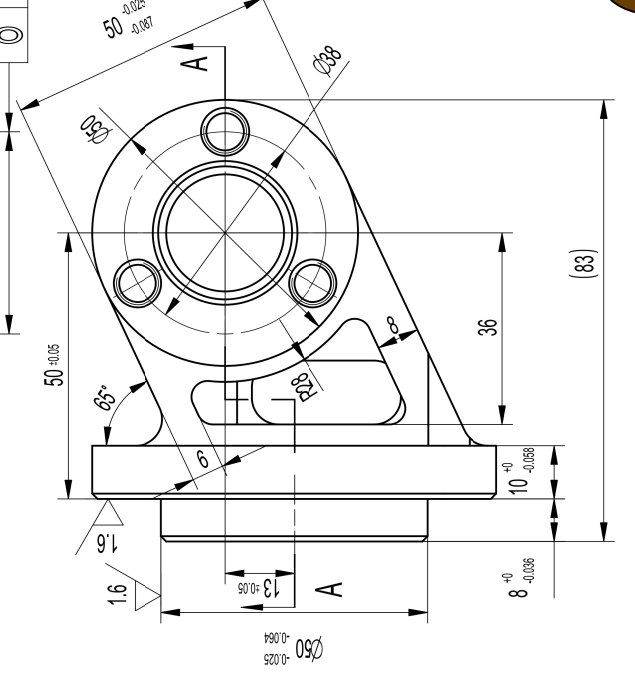

倒角C1

技术要求:

- 1、未注尺寸公差为0-60mm ±0.1;60mm以上±0.2;
- 2、未注角度公差为±0.2;
- 3、未注倒角C1, 未注圆角R5, 锐角倒钝;
- 4、表面不得有夹渣及磕碰;

数控铣加工技术中职工		重量	比例
图样标记			
共	页	第	页

件二		材料: 2A12	
		规格: □78x85±0.1	

标记	页数	更改文件号	签字	日期
		U91		
设计	校对	审核	批准	

借通用件登记
描图
校描
旧底图总号
签字
日期